

VARIO

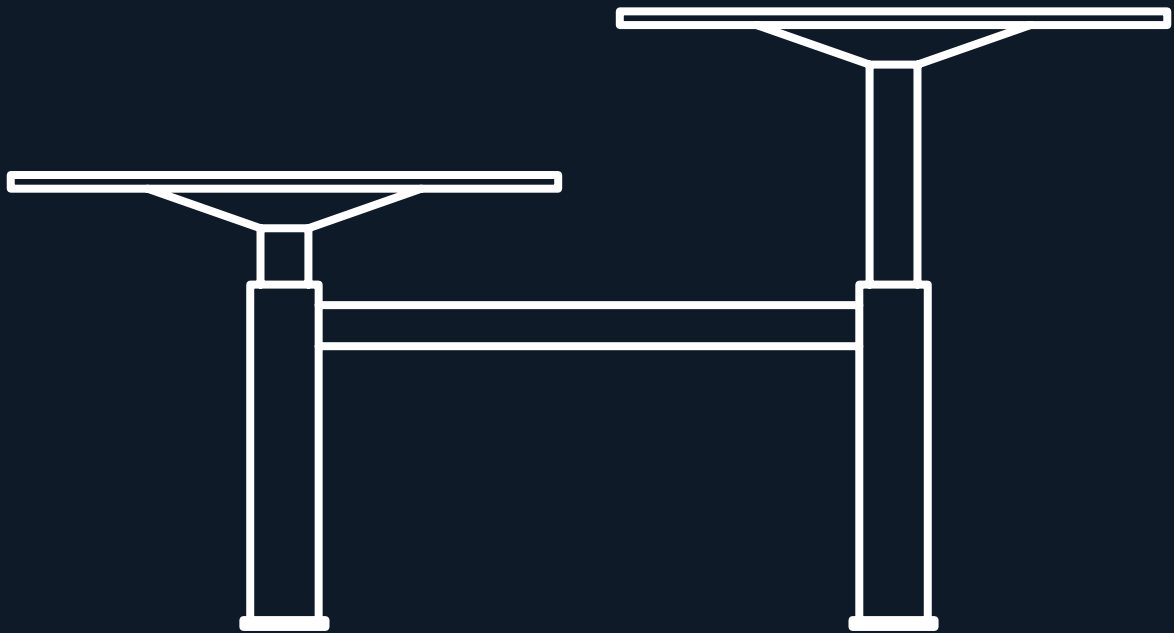

SITIS®

UPGRADED BASICS

EXPERTISE

FR Basé en Belgique Basé en Belgique, SITIS est depuis 1986 le spécialiste du mobilier de bureaux et de l'équipement pour les lieux publics. Notre expertise est focalisée sur la conception et la fabrication de tables et de chaises. Soutenu par un important réseau de production et de distribution, notre savoir-faire est d'optimiser sans relâche l'esthétique, l'ergonomie et la qualité de nos produits.

NL Bij SITIS, gevestigd in België, zijn wij gespecialiseerd in kantoor-, communicatie- en contractmeubilair. In deze omgeving, richt ons team zich op het ontwerpen en vervaardigen van stoelen en tafels. Ondersteund door ons distributienetwerk, proberen we voortdurend onze knowhow samen te brengen om de esthetiek en de kwaliteit van de aangeboden producten te optimaliseren.



VARIO COLLECTION

By Atelier Sitis

FR VARIO, la collection de tables favorisant le bien-être sur le lieu de travail. Ces nouveaux modèles permettent d'alterner les positions assises et debouts, sans effort, et surtout sans électricité. Des designs élégants et flexibles, offrant une façon simple et durable de préserver sa santé tout en améliorant ses performances.

NL VARIO is een collectie tafels, die het welzijn op het werk bevordert. Met deze nieuwe modellen kunnen zit-en sta-posities moeiteloos gehanteerd worden en vooral zonder elektriciteit. Elegante en flexibele ontwerpen, die een eenvoudige en duurzame manier bieden om uw gezondheid te behouden en tegelijkertijd uw prestaties te verbeteren.

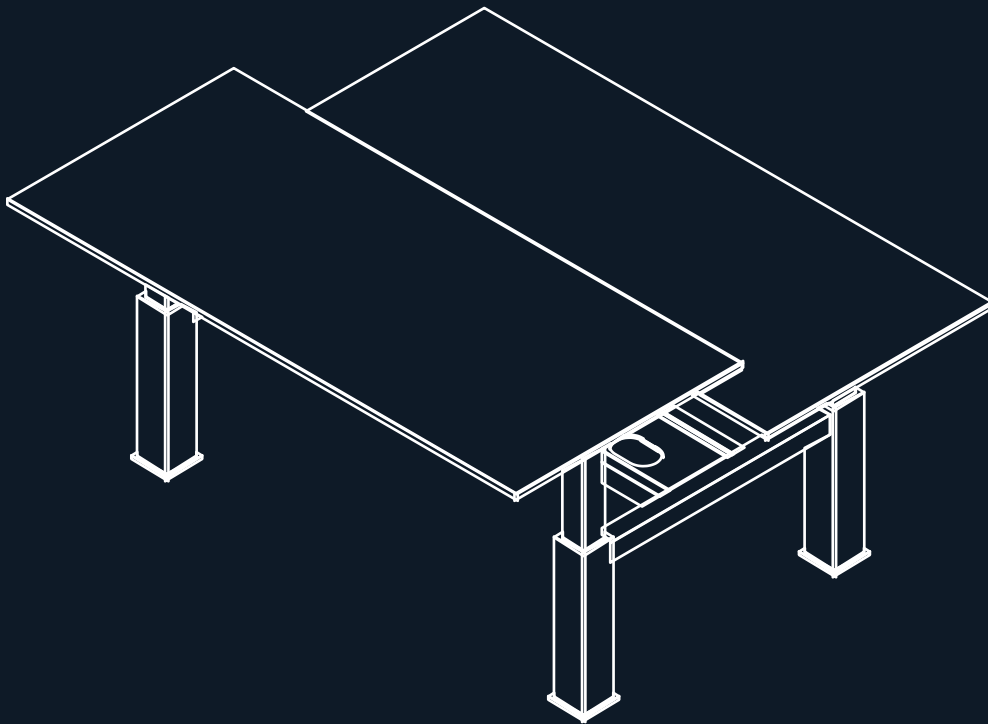

CONTENU | INHOUD

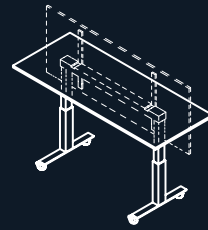

VARIO TABLE

Table ajustable abattante à
roulettes
Verstelbare klaptafel met wielen

p. 8 - 13



VARIO DESK / VARIO MEETING

Bureau ajustable /
Table de réunion ajustable
Verstelbare bureau /
Verstelbare vergadertafel

p. 14 - 19

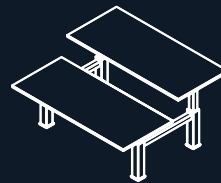

VARIO BENCH

Table double ajustable
Verstelbare dubbele tafel

p. 20 - 23



VARIO ONE

Table de réunion ajustable
Verstelbare vergadertafel

p. 24 - 31



VARIO BREAK

Table d'appoint ajustable
Verstelbare bijzettafel

p. 32 - 35



FINITIONS ET ACCESSOIRES AFWERKING EN ACCESSOIRES

p. 36 - 39

VARIO, des designs sobres et iconiques qui structurent l'espace.

VARIO, sobere en iconische ontwerpen die de ruimte structureren.





VARIO TABLE





VARIO TABLE

Seule technologie valable pour allier mobilité et réglage en hauteur.

De enige technologie die geschikt is om mobiliteit en hoogteverstelling te combineren.



VARIO TABLE

Quelle que soit l'implantation demandée, la VARIO TABLE va s'adapter à tous les environnements.

Wat de gevraagde omgeving ook is, de VARIO TABLE past zich overal aan.



VARIO TABLE

REF. VAT / _ _ _ + _



Simplicité, rapidité et silence.
Ce sont les principaux atouts de ce nouveau système de réglage de hauteur.
Eenvoud, snelheid en stilte zijn de belangrijkste troeven van deze, in hoogte verstelbare, tafel.



Un système mécanique à contrepoids, sans électricité, sans prise, actionné par une poignée pratique et discrète.
Een mechanisch systeem, zonder elektriciteit en stekker, bediend door een praktische en discrete handgreep.



MODELE VARIO TABLE

FR VARIO TABLE est la seule solution efficace de plateau abattant avec un réglage en hauteur. Une personne seule suffit pour aménager les espaces.

NL VARIO TABLE is de enige effectieve oplossing als men spreekt over in hoogte verstelbare tafels. Een enkel persoon is voldoende om een ruimte vorm te geven.



4 coloris standards de plateaux.
Autres finitions p.38.
4 standaard kleuren voor het
tafelblad. Andere afwerkingen p.38.



Dépourvu de connexions
électriques, VARIO se
place librement dans
l'espace.
Verstoken van elektrische
verbindingen, kan VARIO
vrij in de ruimte worden
geplaatst.



Une sécurité
optimale. Equipée
d'un système
anti-choc, la
table se bloque
automatiquement
en cas de
surcharge.
Een optimale
veiligheid.
Uitgerust met een
anti-shocksysteem,
blokkeert de
tafel automatisch
in geval van
overbelasting.

4 finitions de pied.
4 afwerkingen voor het onderstel.



Pied à roulettes freinées.
Voeten met remmende wielen.

Accessoires



Kit de connexion
Verbindingsset

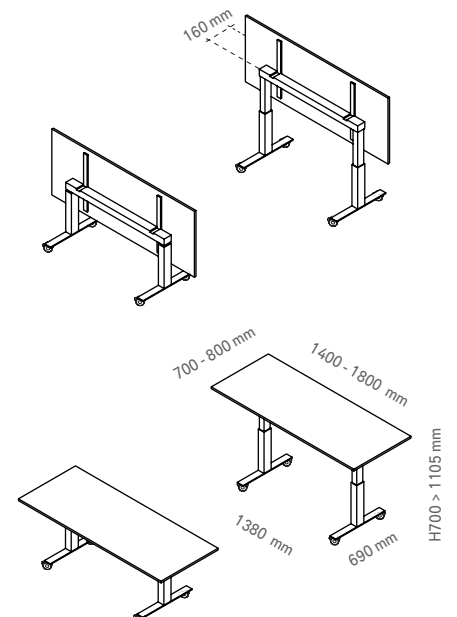

Tops
1400 x 700 mm
1400 x 800 mm
1600 x 800 mm
1800 x 800 mm

VARIO DESK





VARIO DESK

Le réglage en hauteur d'un bureau devient une véritable nécessité. Maintenant avec VARIO DESK, cette opération se fait en un tour de main sans électrification.

Een bureau in hoogte kunnen verstellen wordt een echte must. Nu is dit op een simpele en eenvoudige manier mogelijk met VARIO DESK.

VARIO DESK

REF. VAD / _ _ _



Simplicité, rapidité et silence.
Ce sont les principaux atouts de ce nouveau système de réglage de hauteur.
Eenvoud, snelheid en stilte zijn de belangrijkste troeven van deze, in hoogte verstelbare, tafel.



Un système mécanique à contrepoids, sans électricité, sans prise, actionné par une poignée pratique et discrète.
Een mechanisch systeem, zonder elektriciteit en stekker, bediend door een praktische en discrete handgreep.



MODELE VARIO DESK

FR Deux structures permettant de couvrir l'ensemble de la demande de bureau de 120 à 200 cm. Pour des charges (plateau + accessoires) allant jusqu'à 32kg.

NL Twee onderstellen die tafelbladen van 120 tot 200 cm kunnen ondersteunen. De onderstellen kunnen tot een gewicht van 32kg dragen (tafelblad met accessoires).



4 coloris standard de plateaux.
Autres finitions p.38.
4 standaard kleuren voor het
tafelblad. Andere afwerkingen p.38.



Dépourvu de connexions
électriques, VARIO se
place librement dans
l'espace.
Verstoken van elektrische
verbindingen, kan VARIO
vrij in de ruimte worden
geplaatst.



Une sécurité
optimale. Equipée
d'un système
anti-choc, la
table se bloque
automatiquement
en cas de
surcharge.
Een optimale
veiligheid.
Uitgerust met een
anti-shocksysteem,
blokkeert de
tafel automatisch
in geval van
overbelasting.

4 finitions de pied.
4 afwerkingen voor het onderstel.

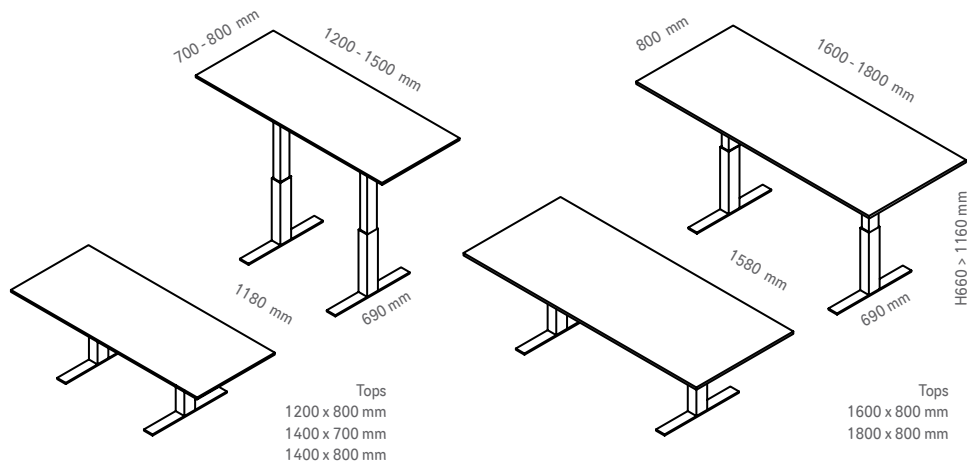

VARIO MEETING

REF. V A M / _ _ _

Simplicité, rapidité et silence.
Ce sont les principaux atouts de
ce nouveau système de réglage de
hauteur.
Eenvoud, snelheid en stilte zijn de
belangrijkste troeven van deze, in
hoogte verstelbare, tafel.



Un système mécanique à contrepoids, sans
électricité, sans prise, actionné par une poignée
pratique et discrète.
Een mechanisch systeem, zonder elektriciteit en
stekker, bediend door een praktische en discrete
handgreep.



MODELE VARIO MEETING

FR Les tables VARIO réglables offrent la possibilité de se réunir en position debout.

NL De verstelbare VARIO tafels bieden de mogelijkheid om staand samen te komen.



Dépourvu de connexions électriques, VARIO se place librement dans l'espace.
Verstoken van elektrische verbindingen, kan VARIO vrij in de ruimte worden geplaatst.



Une sécurité optimale.
Equipée d'un système anti-choc, la table se bloque automatiquement en cas de surcharge.
Een optimale veiligheid.
Uitgerust met een anti-shocksysteem, blokkeert de tafel automatisch in geval van overbelasting.

4 coloris standards de plateaux.
Autres finitions p.38.
4 standaard kleuren voor het tafelblad. Andere afwerkingen p.38.



4 finitions de pied.
4 afwerkingen voor het onderstel.

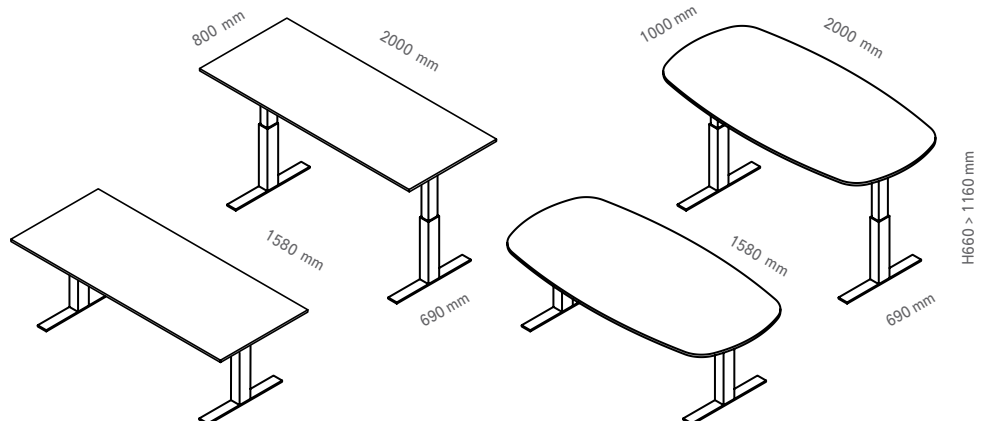

VARIO BENCH





VARIO BENCH

Solution d'aménagement parfaite pour les open-spaces. Pas besoin d'électrification... Avec ajustement silencieux du plan de travail.

Perfecte oplossing voor open ruimtes. Geen elektrificatie nodig... Stille verstelbare werkblad.

VARIO BENCH

REF. VAB / _ _ _ + _



Simplicité, rapidité et silence.
Ce sont les principaux atouts de ce nouveau système de réglage de hauteur.
Eenvoud, snelheid en stilte zijn de belangrijkste troeven van deze, in hoogte verstelbare, tafel.



Un système mécanique à contrepoids, sans électricité, sans prise, actionné par une poignée pratique et discrète.
Een mechanisch systeem, zonder elektriciteit en stekker, bediend door een praktische en discrete handgreep.



MODELE VARIO BENCH

FR Prévu pour des plateaux de 1600 à 1800 cm, cette solution bench supprime la multiplication des moteurs. Economie à l'achat et à l'usage.

NL Voorzien voor tafelbladen van 1600 tot 1800 cm, deze oplossing vermijdt het gebruik van motoren wat een prijs- en verbruik vermindering met zich meebrengt.



4 coloris standards de plateaux.
Autres finitions p.38.
4 standaard kleuren voor het
tafelblad. Andere afwerkingen p.38.



Dépourvu de connexions
électriques, VARIO se
place librement dans
l'espace.
Verstoken van elektrische
verbindingen, kan VARIO
vrij in de ruimte worden
geplaatst.



Une sécurité optimale.
Equipée d'un système
anti-choc, la table se
bloque automatiquement
en cas de surcharge.
Een optimale veiligheid.
Uitgerust met een anti-
shocksysteem, blokkeert
de tafel automatisch in
geval van overbelasting.

4 finitions de pied.
4 afwerkingen voor het onderstel.



Accessoires



Porte-câbles
Kabelgoot

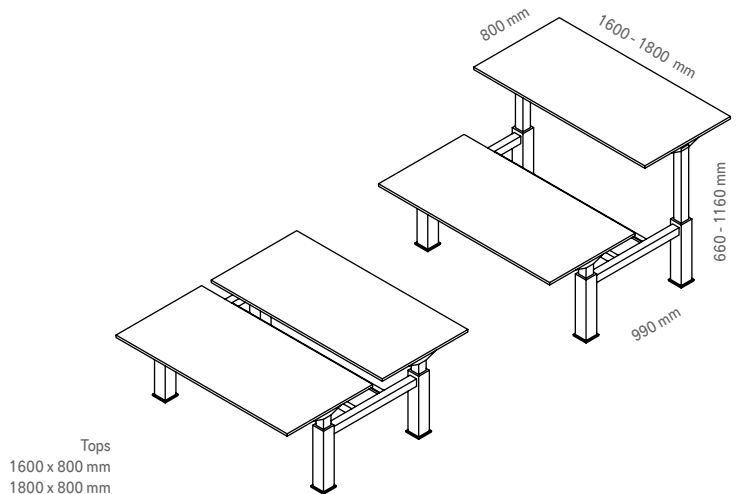

VARIO ONE





VARIO ONE

Pourquoi choisir ?

VARIO ONE invente une nouvelle génération de tables de réunion qui alternent sans effort les positions basses et hautes, favorisant ainsi des réunions plus rapides et dynamiques.

Waarom kiezen?

Dankzij VARIO ONE ontstaat er een nieuwe generatie vergadertafels die moeiteloos lage en hoge posities afwisselen, waardoor snellere en meer dynamische vergaderingen mogelijk zijn.

VARIO ONE

REF. VA 1 / _ _ _



Simplicité, rapidité et silence.
Ce sont les principaux atouts de ce nouveau système de réglage de hauteur.
Eenvoud, snelheid en stilte zijn de belangrijkste troeven van deze, in hoogte verstelbare, tafel.



Un système mécanique à contrepoids, sans électricité, sans prise, actionné par une poignée pratique et discrète.
Een mechanisch systeem, zonder elektriciteit en stekker, bediend door een praktische en discrete handgreep.



MODELE VARIO ONE

FR Un plateau de diamètre 160cm porté par une structure centrale n'est pas courant. Une telle solution réglable en hauteur sans effort et sans électricité... il n'existe aucune comparaison ! Vario One devient le produit le plus polyvalent du marché: à la fois poste de travail, table, et solution de réunion formelle ou non.

NL Een plateau met een diameter van 160cm, gedragen op een centrale structuur, is niet gebruikelijk. Zo'n in hoogte verstelbare tafel, zonder inspanning en zonder elektriciteit, is niet vergelijkbaar. VARIO ONE wordt 'het' veelzijdig product van de markt: zowel een werkplek, een tafel als een formele vergaderoplossing of niet.



Dépourvu de connexions électriques, VARIO ONE se place librement dans l'espace.

Verstoken van elektrische verbindingen, kan VARIO ONE vrij in de ruimte worden geplaatst.



4 coloris standards plateaux.
Autres finitions p.38.
4 standaard kleuren voor het
tafelblad. Andere afwerkingen p.38.



4 finitions de pied.
4 afwerkingen voor het onderstel.



Une sécurité optimale. Equipée d'un système anti-choc, la table se bloque automatiquement en cas de surcharge.

Een optimale veiligheid. Uitgerust met een anti-shocksysteem, blokkeert de tafel automatisch in geval van overbelasting.

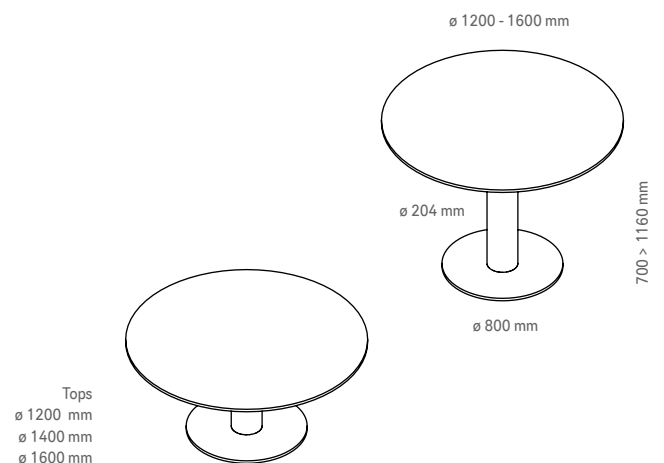

VARIO ONE

REF. VA 1 / _ _ _



Simplicité, rapidité et silence.
Ce sont les principaux atouts de ce nouveau système de réglage de hauteur.
Eenvoud, snelheid en stilte zijn de belangrijkste troeven van deze, in hoogte verstelbare, tafel.



Un système mécanique à contrepoids, sans électricité, sans prise, actionné par une poignée pratique et discrète.
Een mechanisch systeem, zonder elektriciteit en stekker, bediend door een praktische en discrete handgreep.

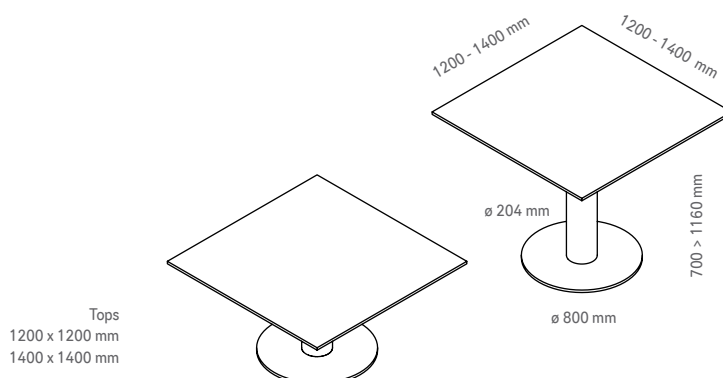



Dépourvu de connexions électriques, VARIO ONE se place librement dans l'espace.

Verstoken van elektrische verbindingen, kan VARIO ONE vrij in de ruimte worden geplaatst.



4 coloris standards de plateaux.
Autres finitions p.38.
4 standaard kleuren voor het
tafelblad. Andere afwerkingen p.38.



4 finitions de pied.
4 kleuren voor de tafelbladen.



Une sécurité optimale. Equipée d'un système anti-choc, la table se bloque automatiquement en cas de surcharge.

Naast zijn stilte en snelheid garandeert hij een veilige beweging. Uitgerust met een anti-shocksysteem, blokkeert het automatisch het tafelblad in geval van overbelasting.

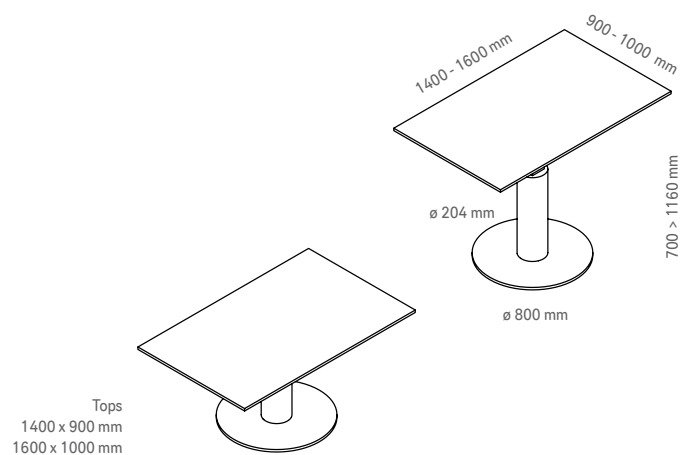

VARIO ONE

REF. VA1 / _ _ _

4 coloris standards de plateaux.
Autres finitions p.38.
4 standaard kleuren voor het
tafelblad. Andere afwerkingen p.38.



Simplicité, rapidité et silence.
Ce sont les principaux atouts de ce nouveau système de
réglage de hauteur.
Eenvoud, snelheid en stilte zijn de belangrijkste troeven
van deze, in hoogte verstelbare, tafel.



Un système mécanique à contrepoids, sans
électricité, sans prise, actionné par une poignée
pratique et discrète.
Een mechanisch systeem, zonder elektriciteit en
stekker, bediend door een praktische en discrete
handgreep.





Une sécurité optimale.
Equipée d'un système anti-choc, la table se bloque automatiquement en cas de surcharge.
Naast zijn stilte en snelheid garandeert hij een veilige beweging.
Uitgerust met een anti-shocksysteem, blokkeert het automatisch het tafelblad in geval van overbelasting.

4 finitions de pied.
4 couleurs pour de tafelbladen.



Dépourvu de connexions électriques, VARIO se place librement dans l'espace.

Verstoken van elektrische verbindingen, kan VARIO vrij in de ruimte worden geplaatst.

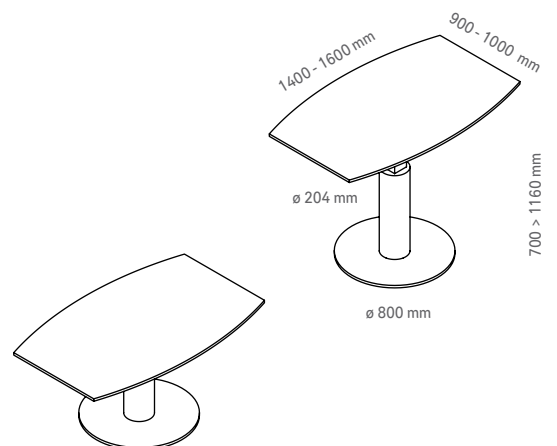

Tops
1400 x 900 mm
1600 x 1000 mm

VARIO BREAK





VARIO BREAK

Pour répondre aux besoins multiples de flexibilité et de fonctionnalité et pour créer des environnements adaptés aux différentes activités, la collection VARIO s'enrichit de la version Break.

Om te voldoen aan de vele behoeften van flexibiliteit en functionaliteit en om omgevingen te creëren die zijn aangepast aan verschillende activiteiten, wordt de VARIO-collectie verrijkt met de Break-versie.

VARIO BREAK

REF. VA 2 / _ _ _



Un système mécanique à contrepoids, sans électricité, sans prise, actionné par une poignée pratique et discrète. Een mechanisch systeem, zonder elektriciteit en stekker, bediend door een praktische en discrete handgreep.



Simplicité, rapidité et silence. Ce sont les principaux atouts de ce nouveau système de réglage de hauteur. Eenvoud, snelheid en stilte zijn de belangrijkste troeven van deze, in hoogte verstelbare, tafel.

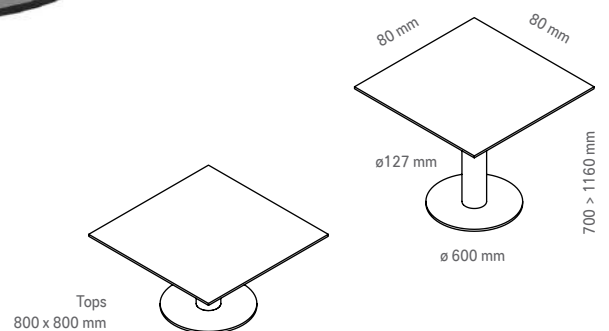

MODELES VARIO BREAK

- FR Afin de convenir à des demandes d'ajustement en hauteur sur des plus petites solutions, la gamme Vario accueille la solution Vario Break. En complément dans un bureau ou dans une cantine, Vario Break offre des perspectives différentes.
- NL Om te voldoen aan de eisen van hoogteaanspassingen voor kleinere oplossingen, verwelkomt het VARIO-assortiment de VARIO Break oplossing. Vario Break biedt, naast een kantoor of kantine, verschillende perspectieven.



Dépourvu de connexions électriques, VARIO BREAK se place librement dans l'espace.

Verstoken van elektrische verbindingen, kan VARIO vrij in de ruimte worden geplaatst.

4 coloris standards de plateaux.
Autres finitions p.38.
4 standaard kleuren voor het
tafelblad. Andere afwerkingen p.38.



4 finitions de pied.
4 kleuren voor de tafelbladen.



Partie ajustable chromée.
Verstelbaar chromen gedeelte.



Une sécurité optimale. Equipée d'un système anti-choc, la table se bloque automatiquement en cas de surcharge.

Naast zijn stilte en snelheid garandeert hij een veilige beweging. Uitgerust met een anti-shocksysteem, blokkeert het automatisch het tafelblad in geval van overbelasting.

Tops
ø 800 mm
ø 1000 mm
ø 1200 mm

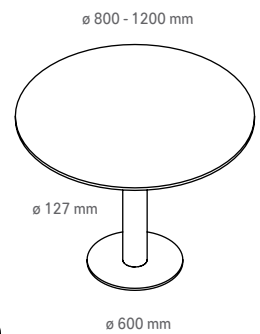
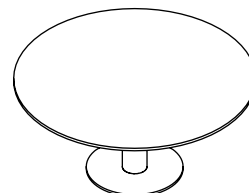

FINITIONS | AFWERKINGEN

METAL
METAAL

Structure Vario Table, Bench,
Desk, One et Break
Structuur Vario Table, Bench,
Desk, One en Break

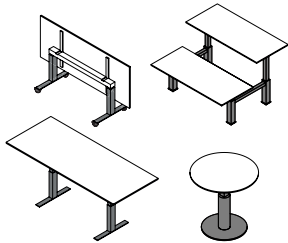

Blanc / Witte

Gris / Grijs

Anthracite / Antraciet

Noir / Schwarz

REF. _ / • _ _

REF. _ / Bl _ _

_ / GR _ _

_ / AN _ _

_ / NE _ _

MODELE DE LA TABLE
TAFELMODEL

STRUCTURE
STRUCTUUR

DIM. PLATEAU
DIM. TAFELBLAD

FINITION PLATEAU
AFW. TAFELBLAD

Materiaux Materialen

- FR Structure en métal vernis à poudre avec système de réglage en hauteur mécanique breveté.
- NL Structuur in metaal, gepoedercoat, met gepatenteerd mechanisch hoogteaanpassings systeem.

Conseils d'entretien Onderhoudtips

Pour nettoyer une surface métallique, appliquer un produit pour vitres sur un chiffon doux et propre et sécher ensuite avec un chiffon doux. Nettoyer toujours les surfaces métalliques délicatement, sans frotter pour éviter les griffes.

Om een verchroomde metalen oppervlak te reinigen, gebruikt u het best een reiniger voor ruiten op een zacht en propere doek. Vervolgens droogt u het met een zacht en droge doek. De oppervlakten steeds zorgvuldig reinigen, zonder te wrijven om krassen te vermijden.



FINITIONS | AFWERKINGEN

MELAMINE

Plateau Tafelblad

Melamine épaisseur 25 mm Melamine met dikte 25mm

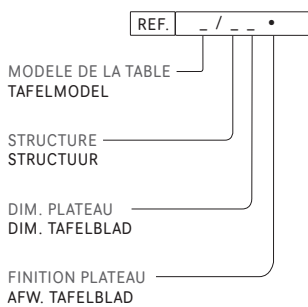
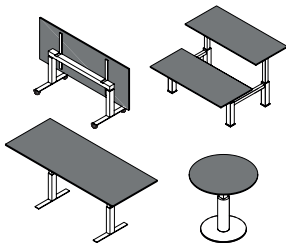

FR Matériau proposé pour toutes les formes de plateau.

NL Mogelijke materialen voor alle mogelijke vormen tafelbladen.

Melamine

FR Panneau 25mm avec champs assortis.

NL 25mm blad met bijpassende velden.

Conseils d'entretien Onderhoudtips

FR Nettoyer la surface de mélamine à l'aide d'un chiffon doux imbibé d'eau tiède légèrement savonneuse. Essuyez aussitôt.

NL Reinig de melamine oppervlakte met een zachte doek, lauw water en een beetje zeep. Droog het onmiddellijk af.

FINITIONS | AFWERKINGEN

MELAMINE FEELWOOD

Plateau Tafelblad

Mélamine épaisseur 25 mm Melamine met dikte 25 mm

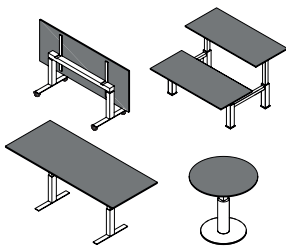

Chêne Blanc /
Witte eik

Chêne Naturel /
Natuurlijke eik

Chêne Cognac /
Cognac eik

REF. - / - - •

REF. - / - - P15

- / - - P16

- / - - P17

MODELE DE LA TABLE
TAFELMODEL

STRUCTURE
STRUCTUUR

DIM. PATEAU
DIM. TAFELBLAD

FINITION PATEAU
AFW. TAFELBLAD

FR Matériau proposé pour toutes les formes de plateau.

NL Mogelijke materialen voor alle mogelijke vormen tafelbladen.

Melamine Feelwood

FR Panneau 25mm avec champs assortis. Composition : panneau de particules avec décor parsemé de fissures imitation bois massif. La profondeur de la texture et l'irrégularité des motifs renforce l'aspect naturel de ce décor.

NL 25mm blad met bijpassende velden. Samenstelling: spaanplaat met imitatie scheuren massief hout. De diepte van de textuur en de onregelmatigheid van de patronen versterken het natuurlijk aspect van deze decoratie.

Conseils d'entretien Onderhoudstips

FR Nettoyer la surface de mélamine à l'aide d'un chiffon doux imbibé d'eau tiède légèrement savonneuse. Essuyez aussitôt.

NL Reinig de melamine oppervlakte met een zachte doek, lauw water en een beetje zeep. Droog het onmiddellijk af.



LÉGENDE | LEGEND



Les garanties de nos articles s'entendent dans les conditions normales d'utilisation (en usage intérieur). Nous garantissons les pièces et les réparations en nos murs.
De aangeduide garantie is geldig op productiefouten en bij normaal gebruik. De wisselstukken en/of reparaties staan ter uwer beschikking in onze magazijnen.



Cette mention signifie que nous tenons en stock les produits et/ou ses composants. Cela nous permet d'envisager la livraison de vos commandes endéans une dizaine de jours ouvrables.
Dit betekent dat er een ruime voorraad is van dit product en/of zijn onderdelen. Dit laat ons toe u te leveren binnen de 10 werkdagen.



Notre offre s'enrichit de produits hors stock. Cela signifie que nous enregistrons votre commande et que votre livraison se fera endéans les 4 à 6 semaines.
Naast ons groot assortiment leverbaar uit voorraad kunt u ook buiten stock bestellen. Dit betekent een levertermijn van 4 tot 6 weken na ontvangst van uw bestelbon.



Nous tenons compte de la qualité de nos matériaux, de leur cycle de vie et de l'impact environnemental de chaque étape du développement de nos produits.
We houden rekening met de kwaliteit van onze materialen, hun levenscyclus en de milieu-impact van elk stadium van de ontwikkeling van onze producten.



Toutes nos pièces proviennent d'Europe. Chacun de nos produits a été conçu et assemblé en Belgique dans nos ateliers.
Alle producten zijn ontworpen en geassembleerd in onze fabriek in België. Alle onderdelen zijn in Europa vervaardigd.

NOTE | BELANGRIJK

- FR Veuillez consulter notre liste de prix actuelle annexe pour tout détail, prix et termes commerciaux. Nos produits peuvent subir des modifications techniques, des erreurs et des variations de couleur, bien que nous soyons particulièrement soucieux de vous délivrer des produits irréprochables. Certains modèles soumis à des modifications ou demandes particulières peuvent impliquer un délai ainsi qu'un coût supplémentaire.
- NL Gelieve onze prijslijst te raadplegen voor prijzen, technische details en verkoopvoorwaarden. Er wordt alles in het werk gesteld om u onberispelijke producten af te leveren. Kleurafwijkingen en technische veranderingen kunnen voorkomen. Speciale modellen op aanvraag en afwijkingen van het standaard gamma veroorzaken een langere leveringstermijn en een meerprijs die wij u graag bij voorbaat berekenen.

SITIS®

Esperantolaan 3, 3300 Tienen Belgium
+32 2 725 34 48

sitis.be